

AJÁNLATKÉRÉS

A Szegedi Vízmű Zrt. részére tolózáraknak eseti beszerzése

1. Az ajánlatkérés tárgya

Az ajánlatkérés tárgya: A Szegedi Vízmű Zrt. részére **tolózárnak** eseti beszerzése.

A teljesítés helye: Szeged megyei jogú város közigazgatási területén belül lévő BYD projekt munkaterülete.

Elvart szállítási határidő: megrendeléstől számítva: 1 db akna 4 héten belül, 1 db akna 6 héten belül. A szállítások elindítása előtt a nyertes ajánlattevőnek egyeztetnie kell Megrendelővel az akna fogadási idejéről.

Az ajánlatkérés tárgyat képező termékeket és azok mennyiségét a **2-3. számú melléklet** tartalmazza. Az ajánlattevőnek az ajánlatkérés tárgyaként nevesített anyagokra tételes ajánlatot kell tennie.

A termékeknek meg kell felelniük a 2-3. számú mellékletben rögzített paramétereknek (táblázat, elvart műszaki és minőségi kritériumok, műszaki rajzok). A megfelelőségért az ajánlatadónak kötelezettséget kell vállalnia. Felmerülő műszaki vagy eljárási kérdések esetén kérjük, keressék az alábbiakban megadott kapcsolattartókat.

A beszerzés tárgya a Szegedi Ipari Park Víziközműfejlesztése (KAT/6769-1/2024/TTFFO) tárgyú projekt keretein belül kerül elszámolásra.

2. Az ajánlat benyújtása, általános feltételek

2.1. Az ajánlatok beadásának határideje: 2024. augusztus 27. 11⁰⁰ óra.

2.2. Az ajánlatok beadásának módja: az ajánlatok elektronikus úton nyújthatók be, a következő e-mail címre: ajanlatbenyujtas@szegedivizmu.hu

A tárgyi ajánlatkérésre bárki nyújthat be ajánlatot, amennyiben megfelel az ajánlatkérésben rögzített feltételeknek.

Az ajánlatokat cégszerűen aláírt, szkennelt (1. és 2. sz. melléklet), továbbá a 2. sz. mellékletet szerkeszthető excel formátumban is, valamint az „Üzleti partner átvilágítási adatlapot” cégszerűen aláírt, szkennelt és szerkeszthető excel formátumban is elektronikus üzenet formában, „**AJÁNLAT tolózárnak eseti beszerzésére, csak a Beszerzési és készletgazdálkodási osztály bonthatja fel**” tárgyyal kérjük elküldeni. Más módon érkezett vagy más tárgyú ajánlatok nem kerülnek értékelésre.

Az ajánlatok Beszerzési és készletgazdálkodási osztályra történő érkeztetése, megnyitása a beadási határidő lejártát követő 1 órával történik.

Az ajánlat csak akkor kerül értékelésre, ha az elektronikus úton, a 2.1. pontban meghatározott időpontig beérkezik.

2.3. A határidőben érkezett ajánlatokról a Szegedi Vízmű Zrt. Beszerzési és készletgazdálkodási osztályának képviselői jegyzőkönyvet készítenek (az ajánlati előlapok alapján).

2.4. Egy ajánlattevő egy ajánlat benyújtására jogosult, **alternatív (többváltozatú) ajánlat** tételére nincs lehetőség.

2.5. **Részajánlattétel lehetősége:** Ajánlatkérő részajánlat tételére nem biztosít lehetőséget, a 2. sz. mellékletben meghatározott termékekre egyben tehető ajánlat.

2.6. **Kiegészítő tájékoztatás, konzultációs lehetőség:** az eljárással, a kiírás feltételeivel, illetve az ajánlat összeállításával kapcsolatos esetleges kérdéseiket kizárólag írásban tehetik fel az alábbi elérhetőségekre (telefonos kapcsolattartás kizárólag adminisztratív, formai kérdések kapcsán biztosított): Tombác Gergő, tel.: +36-62/554-747, +36-20/265-4359, e-mail: tombaczgergo@szegedivizmu.hu Puruczki Sándor, tel.: +36-20/616-7086, e-mail: puruczki@szegedivizmu.hu
A kiegészítő tájékoztatás kérés határideje: **2024. augusztus 16.**

2.7. **Hiánypótlás:** Ajánlatkérő hiánypótlásra lehetőséget biztosít, továbbá az ajánlatban található nem egyértelmű kijelentések, információk tisztázására felvilágosítás kérést adhat ki.

2.8. Jelen beszerzési eljárás – ha az értékelés során felmerülő minőségi, alaki vagy tartalmi problémák ennek módosítását nem teszik szükségessé – egy forduló, ezért kérjük, hogy ezt figyelembe véve készítsék el végső ajánlatukat, a lehetséges legkedvezőbb paraméterek megadásával.

2.9. Ajánlatkérő az ajánlati határidő lejáratáig az ajánlatkérését visszavonhatja, melyről az ajánlattevőket írásban értesíti. Ajánlattevő ajánlata benyújtásával tudomásul veszi, hogy Ajánlatkérő nem köteles bármilyen ajánlatot elfogadni, továbbá megilleti az a jog, hogy a beszerzési eljárást annak értékelési szakaszában eredménytelenné nyilvánítsa.

2.10. Az ajánlat elkészítésével és benyújtásával kapcsolatos összes költség az ajánlattevőt terheli. Az eljárás eredményétől függetlenül Ajánlatkérő nem tehető felelőssé az ajánlattétel költségeivel kapcsolatban, Ajánlatkérő e körben költségtérítést nem nyújt. Az ajánlathoz kapcsolódóan benyújtott anyagokat az ajánlattevők nem igényelhetik vissza, azok Ajánlatkérő tulajdonába kerülnek.

3. Az ajánlatok értékelése:

3.1. Érvénytelen az ajánlat, amennyiben

- határidőn túl érkezett be (azon ajánlat, melyet igazoltan még beadási határidő előtt küldték meg, de határidő után érkezett be Társaságunkhoz, érvénytelennek minősül);
- nem az elvárt módon került benyújtásra;
- az ajánlattevő nem jogosult az eljárásban részt venni (pl. összeférhetlenség miatt);
- ajánlattevő ellen, illetve a bevonni kívánt alvállalkozók ellen felszámolási eljárás, csődeljárás van folyamatban, vagy a NAV által nyilvántartott köztartozása van;
- a kiírási szempontoknak, kiírt műszaki tartalomnak (2. sz. melléklet), előírt minimumfeltételeknek nem felel meg, illetve a megfelelés az előírt nyilatkozatok, dokumentumok hiányában nem állapítható meg;

3.2. A határidőre beérkezett és érvényes ajánlatok **értékelése** az alábbi szempontok alapján történik:

- az értékelés alapja az ajánlati összár, de kérjük megadni az ajánlati egységárakat is, a 2. sz. melléklet kitöltésével;
- Ajánlatkérő fenntartja a jogot, hogy az ajánlati ár mellett a következő szempontokat is figyelembe vegye az értékelés során: szállítási feltétel és határidő; fizetési feltételek és határidő; ár-érvényességi feltételek, jótállási idő és feltételek, energiahatékonyság, környezetkímélés (ahol értelmezhető).

3.3. Eredményhirdetés tervezett ideje: az ajánlatok bontását követően 1 hét. Szerződéskötés (megrendelés) tervezett ideje: az eredményhirdetést követő 1 hét.

4. Az ajánlatok tartalmi követelményei, szerződéses feltételek:

4.1. Az ajánlatban kötelezően csatolandó:

- kitöltött ajánlati előlap az 1. sz. mellékletnek megfelelően;
- kitöltött 2. sz. melléklet, az eljárás tárgya szerinti termékek nettó egységárainak megadásával, a szállítási feltételek (határidő, paritás: elvárt a megrendelő telephelyére leszállítottan), ajánlati ár érvényessége, fizetési feltételek (elvárt: átutalás, minimum 30 nap), jótállási idő és feltételek rögzítésével;
- kitöltött 4. sz. melléklet – üzleti partner átvilágítási adatlap (amennyiben az ajánlattevő 1 éven belül már benyújtott Ajánlatkérő felé üzleti partner átvilágítási adatlapot, úgy jelen eljárásban annak csatolása nem kötelező);
- műszaki-szakmai dokumentumok az ajánlatkérés tárgya körében meghatározottak szerint;

4.2. Az ajánlatnak tartalmaznia kell az ajánlattevő nyilatkozatát (az ajánlati előlap cégszerű aláírásával), hogy

- a nemzeti vagyonról szóló 2011. évi CXCVI. törvény szerint átlátható szervezetnek minősül-e;
- a szállítandó termékek megfelelnek a magyar, valamint a nemzetközi szabványoknak;
- a társaság, illetve a bevonni kívánt alvállalkozói ellen felszámolási eljárás, csődeljárás nincs folyamatban, továbbá a NAV által nyilvántartott köztartozása nincs;
- az ajánlattevő, illetve tulajdonosi köre nem tartozik az ajánlattétel pillanatában hatályos EU-s pénzügyi szankciók hatálya alá – ld. <https://data.europa.eu/data/datasets/consolidated-list-of-persons-groups-and-entities-subject-to-eu-financial-sanctions?locale=hu>;
- a jelen ajánlatkérésben szereplő feltételeket elfogadja.

4.3. Kizárólag (tételsoronként) teljes körű, a teljesítés időpontjára véglegesített, tételes, forintban megadott ajánlat értékelhető (a fenti eljárási feltételek figyelembevételével). Az ajánlattevő által megadott ár szerződéses kötelezettségeinek teljesítése során kötöttnek tekintendő az nem változtatható meg.

4.4. Az import anyagok devizafedezetét, beleértve annak vámját, illetékeit stb. is az ajánlattevő biztosítja. Az import beszerzésének meghiúsulásából származó veszteség az ajánlattevőt terheli.

4.5. Fizetési feltételek: Az ajánlatkérő az igazolt számla összegét az ajánlatban feltüntetett fizetési határidőn belül átutalja az ajánlattevő által megjelölt számlára a szerződésben foglaltaknak megfelelően. Késedelmes fizetés esetén a Ptk. szerinti késedelmi kamat az irányadó.

4.6. Szerződést biztosító mellékkötelezettségek:

Késedelmes vagy hibás teljesítés esetén az alábbi szerződéses feltételek az irányadóak:

Felek megállapodnak, hogy a beszállító szállítási késedelme esetén a Szegedi Vízmű Zrt. jogosult a késedelemmel érintett termék nettó értékének alapulvételével napi 0,5 %-os késedelmi kötbért, míg hibás teljesítés esetén - amennyiben a kicserélés, kijavítás már nem lehetséges vagy aránytalan költségekkel járna – 20 % hibás teljesítési kötbért felszámítani. A késedelmi kötbér mértéke nem lehet magasabb, mint a megrendelés értéke.

A beszállító 15 napos szállítási késedelme esetén a Szegedi Vízmű Zrt. jogosult a szerződéstől elállni, és a kötbéren felül felmerült kárát érvényesíteni.

Az ajánlattevő nyilatkozzon, hogy a szerződés teljesítéséhez alvállalkozó(ka)t kíván-e igénybe venni, (az ajánlati előlap kitöltésével).

Mellékletek:

1. sz. melléklet: Ajánlati előlap
2. sz. melléklet: Terméklista, megfelelőségi nyilatkozatok, műszaki, minőségi elvárások
3. sz. melléklet: Műszaki rajzok
4. sz. melléklet: Üzleti partner átvilágítási adatlap

Szeged, 2024. augusztus 9.



SZEGEDI VÍZMŰ ZRT. 01

6720 SZEGED

Tisza Lajos krt. 88.

6701 Pf.: 104

Tisztelettel:

ISTÓKOVICS ZOLTÁN

vezérigazgató

cégszerű aláírás

p.h.

1. sz. melléklet

AJÁNLATI ELŐLAP
Szegedi Vízmű Zrt. részére a
„tolózárnák eseti beszerzése”
tárgyú ajánlattételhez

Ajánlattevő neve:

Ajánlattevő székhelye:

Képviselője:

Adószám:

Ajánlattevő kapcsolattartójának neve:

Telefonszám:

E-mail cím:

Ajánlat benyújtásakor ismert, a szerződés teljesítéséhez igénybe venni kívánt alvállalkozó(k):
.....

Árajánlat

Nettó ajánlati összár: Ft
------------------------	----------

Ezúton nyilatkozom, hogy

- társaságunk a nemzeti vagyonról szóló 2011. évi CXCVI. törvény szerint átlátható szervezetnek minősül;
- a szállítandó termékek megfelelnek a magyar, valamint a nemzetközi szabványoknak;
- társaságunk, illetve a bevonni kívánt alvállalkozói ellen felszámolási eljárás, csődeljárás nincs folyamatban, továbbá a NAV által nyilvántartott köztartozása nincs;
- az ajánlattevő, illetve tulajdonosi köre nem tartozik az ajánlattétel pillanatában hatályos EU-s pénzügyi szankciók hatálya alá – ld. <https://data.europa.eu/data/datasets/consolidated-list-of-persons-groups-and-entities-subject-to-eu-financial-sanctions?locale=hu;>
- az ajánlatkérésben szereplő feltételeket elfogadjuk.

Kelt:, 2024. év hó nap

cégszerű aláírás
p.h.

R5 Jh

AJÁNLAT

Megnevezés	Méret, minőség, kivitel	ME	Menny.	Ajánlati nettó egységár	Ajánlati nettó összár
TOLÓZÁRAKNA	az alábbiakban és a 3. számú mellékletben meghatározottak szerint	DB	2		0 Ft

Az ajánlati árnak tartalmaznia kell:

1. Az aknaelemek helyszínre történő kiszállítását (BYD).
2. A helyszíni összeállítást.
3. Vízzárósági munkák elvégzését.
4. Daruzást.

A méretekből adódóan elfogadjuk a több darabból összeállított műtárgyat is, feltéve, hogy annak vízzárósága biztosítható. **Kérjük, hogy az ajánlatban ismertessék, hogy az aknák legyártását, egybeépítését, a helyszíni teljesítést milyen módon, hány elemből kívánják megvalósítani.**

Az aknák helyének kialakítását Társaságunk végzi el, beleértve az ágyazat és a szerelőbeton elkészítését is.

A megajánlott termékeket I. osztályú minőségben, minőségi bizonyítvánnyal, megfelelőségi nyilatkozattal vagy teljesítmény nyilatkozattal együtt kérjük.

A 3 számú mellékletben rögzített méretektől eltérni nem lehet, azok megtartása alapkövetelmény.

Teljesítés helye:

Szállítási határidő:

Árérvényesség:

Fizetési határidő (min. 30 nap):

Jótállási idő és feltételek:

BYD projekt munkaterülete

Kelt:

Cégszerű aláírás:

Név

p.h.

A - A Metszet

B - B Metszet

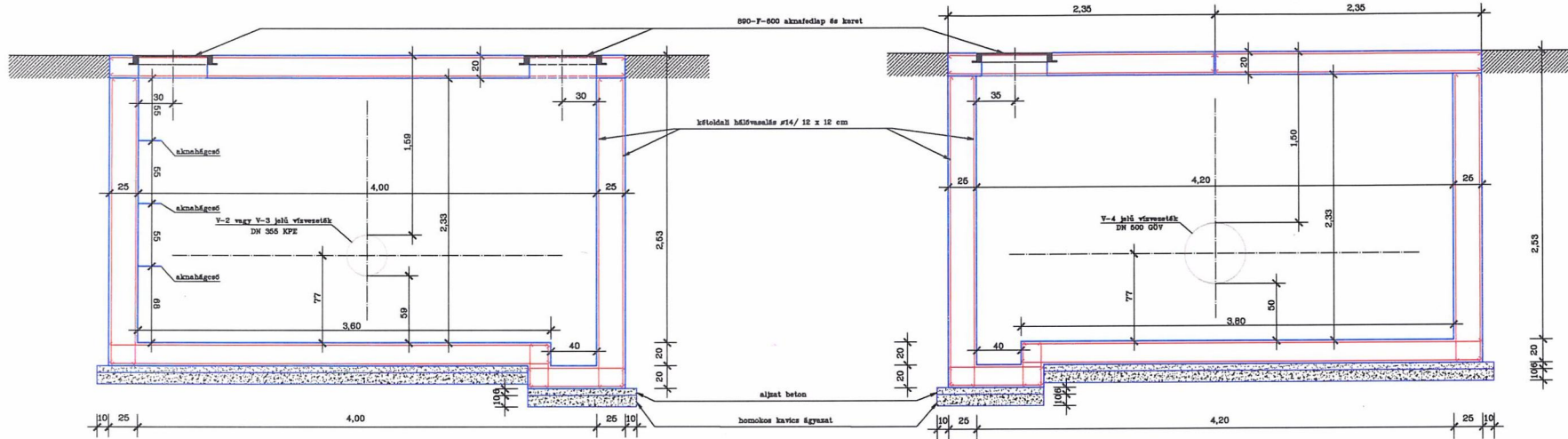

Felülnézet

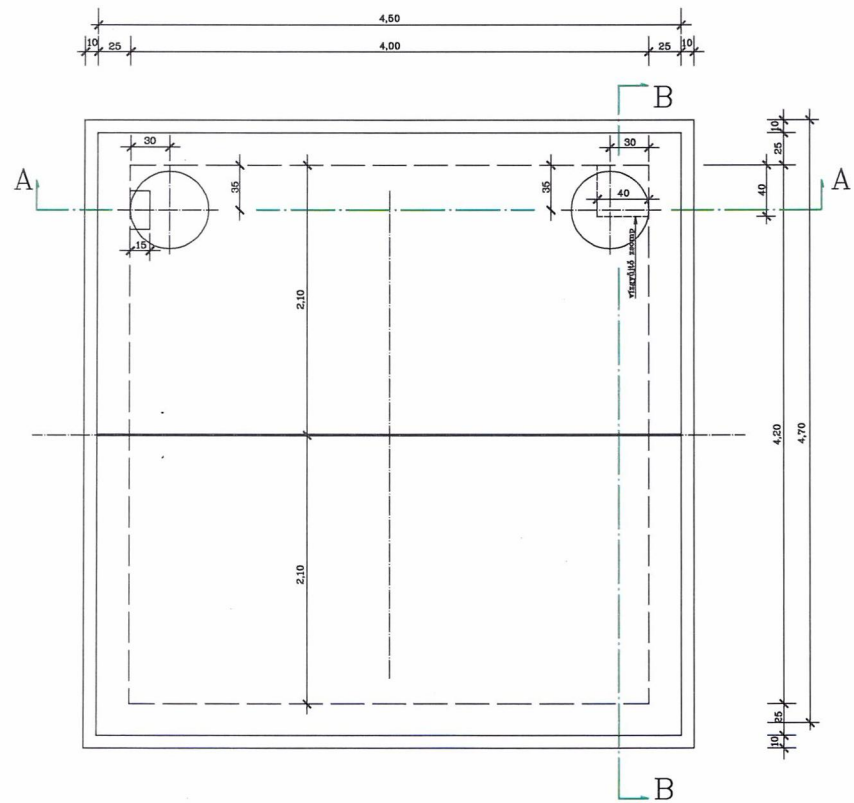

Aknaahágcsó: $\varnothing 18$, $h=0,8$ m

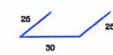

ANYAGMINŐSÉG:
MSZ 4798:2016 szerint

- Szerkesztel beton:
- nyomószilárdság C 30/37
 - kíméti osztály XD4 (H) és XA2 (H)
 - legnagyobb szemmagyság L. 24
 - rozsdadémi osztály F2

Betonjelölés: C30/37-XD4-XA2-24-F2-MSZ 4798-1:2004.

- Aljatbeton:
- nyomószilárdság C 12/15
 - kíméti osztály XD
 - legnagyobb szemmagyság L. 24
 - rozsdadémi osztály F2

Betonjelölés: C12/15-XD-24-F2-MSZ 4798-1:2004.

Betoncső B 50.36

		SZEGED, M. J. V. POLGÁRMESTERI HIVATAL Szeged Ipari Park (V-2 jelű vízvezeték Science Park felől megtáplált) vizsgálás vízjogi létesítési engedély terve	MÉRLEK M=1:20 TERVEZÉS K/2024/07. KÉPZÉS V-5.
Tervező 2024.07.	Jóváhagyó Janovszky Márton	Tervező Laci Miklós	Tervező Csakó Dávid

Handwritten signatures and initials in blue ink.

A Szegedi Vízmű Zrt., mint a Veolia Magyarország Társaságcsoporthoz tagja elkötelezett abban, hogy minden tevékenységét a legszigorúbb jogi és etikai normák szerint folytassa. A Veolia Magyarország Társaságcsoporthoz nem tolerálja a korrupciót vagy annak kísérletét. A Veolia Magyarország Társaságcsoporthoz Társasági elvárják, hogy üzleti partnereik is tartózkodjanak a korrupció minden formájától.

Ügyintéző tölti ki	Ügyintéző neve:	
	Igénylő vállalat:	Szegedi Vízmű Zrt.
	Beszerzés tárgya:	
	Intellektuális szolgáltatás?	Nem
Partner tölti ki	Jelen naptári évben kitöltöttem az Üzleti Partner kérdőívet és visszaküldtem a Szegedi Vízmű Zrt. részére, vagy adatainkban változás történt (amennyiben igen, kérjük az adatlap ide vonatkozó részét kitölteni)	Új Üzleti Partner kérdőív
	Az ajánlat becsült nettó összértéke (havi díjas szolgáltatás esetén az 1 éves szolgáltatási díj)	

I. ÜZLETI PARTNER ALAPINFORMÁCIÓK



1. Üzleti partner

Jogi személy vagy jogi személyiséggel nem rendelkező más szerv adatai	1.1	Név:	Válasz	
		Rövidített cégnév:		
		Székhely címe:		
		Ország		
		Cégbejegyzési száma:		
		Alapítás dátuma: Adószám:		
Természetes személy üzleti partner adatai	1.2	Családi és utónév:	Válasz	
		Lakcím:		
		Adóazonosító szám:		
		Születési idő:		
1.3	Adott ügylethez kapcsolódó tevékenységi körök:	TEÁOR szám:	Tevékenység:	

2. Képviselők

Elnök-vezérigazgató, ügyvezető vagy vállalati igazgató	2.1	Törvényes képviselőkre vonatkozó adatok	Válasz	
		Beosztása		
		Családi és utónév:		
		Lakcím:		
		Születési hely, idő:		
		Email cím		

3. Tulajdonosok - természetes személy esetén

Az üzleti partner tulajdonosa (több tulajdonos esetén mindegyik tekintetében külön-külön kitöltendő, kivéve többszöri részvénytársaságok)	3.1	Tulajdonosok	Válasz	
		Családi és utónév:		
		Születési idő:		
		Tulajdonosi rész %-os megoszlása		
A tényleges tulajdonos (több tulajdonos esetén mindegyik tekintetében külön-külön kitöltendő, kivéve többszöri részvénytársaságok)	3.2	Tulajdonosok	Válasz	
		Családi és utónév:		
		Születési idő:		
		Tulajdonosi rész %-os megoszlása		

4. Tulajdonosok - jogi személy esetén

Tulajdonos - jogi személy (több tulajdonos esetén a következő ("További gazd.társ. tulajdonos") munkalap töltendő ki)	4.1	Amennyiben igen, kérjük adja meg a részleteket.	Válasz	
		Név:		
		Rövidített cégnév:		
		Székhely címe:		
		Cégjegyzékszám:		
		Cégjegyzés kelte:		
		Adószám:		
		Főtevékenység:		

II. AZ ÜZLETI PARTNERRE VONATKOZÓ PÉNZÜGYI ADATOK ÉS ÜZLETI INFORMÁCIÓK

1. Pénzügyi adatok

Gazdasági és pénzügyi helyzet	1.1	Az üzleti partner („általános”) éves árbevétele az utolsó három pénzügyi évben a következő:	N-1. pénzügyi év		HUF	
			N-2. pénzügyi év		HUF	
			N-3. pénzügyi év		HUF	
		1.2	Indult a vállalat ellen csődeljárás vagy felszámolási eljárás?	Nem		
			Amennyiben IGEN, úgy kérjük, adja meg annak évét és az eljárás típusát!			

2. Megvesztegetés		Válasz	
Megvesztegetéssel kapcsolatos ügyek	2.1	Az üzleti partner alkalmaz-e intézkedéseket a megvesztegetés megelőzése, korrupciós kockázatok kezelése érdekében? Antikorrupciós intézkedések rövid kifejtése:	Nem ▼
	2.2	Az üzleti partner tudott-e arról, hogy az üzleti partner, annak tulajdonosai vagy vezetői megvesztegetésbe, csalásba, tisztességtelen vagy hasonló jellegű kötelezettségzegő viselkedésbe keveredtek?	Nem ▼
	2.3	Történt-e megvesztegetéssel kapcsolatos hatósági vizsgálat az üzleti partner, annak tulajdonosai, vagy vezetői vonatkozásában?	Nem ▼
	2.4	Büntetőeljárársban hozott ítélet	Nem ▼
	2.5	Jogerősen elítélték-e az üzleti partnert vagy az üzleti partner igazgató, vezető vagy felügyelő testületének tagját, illetve az e testületek képviselőit, az azokban való döntéshozatalra vagy azok kontrolljára vonatkozó jogkörrel rendelkező tagját megvesztegetéssel kapcsolatban olyan ítéletben, amelyet nem több, mint öt évvel ezelőtt hoztak, vagy amelyben a közvetlenül meghatározott korlátozó intézkedés továbbra is fennáll? Ha igen, kérjük, részletezze:	Nem ▼
	2.6	Ítéletek esetén hozott-e az üzleti partner olyan intézkedéseket, amelyek a releváns kizárási okok ellenére igazolják megbízhatóságát (öntisztázás)? Amennyiben igen, kérjük, ismertesse ezeket az intézkedéseket:	Nem ▼

3. PEP kapcsolat		Válasz	
PEP kapcsolat *	3.1	Van-e az üzleti partnernek, tulajdonosainak, illetve vezetőinek, képviselőinek közvetett vagy közvetlen kapcsolata a Társaság tevékenysége szempontjából érintett köztisztviselővel, PEP-pel?	Nem ▼
	3.2	Ha igen, kérjük, részletezze:	

* Politikai közszereplő (PEP – Politically Exposed Persons) azaz olyan személy, aki fontos állami pozíciót vagy közéleti szerepet tölt be, így például az államfő, miniszterelnök, a kormánytagok, vezető politikusok, vezető tisztviselők, bírák vagy a hadsereg előljárói, állami vállalatok vezetői, vagy befolyásos pártok tisztségviselői, illetve számos esetben a politikai közszereplők rokonai vagy közeli hozzátartozói.

4. PEP személy		Válasz	
PEP személy *	4.1	Van-e az üzleti partner tulajdonosai, vezetői között PEP személy?	Nem ▼
	4.2	Ha igen, kérjük, részletezze:	

5. COMPLIANCE		Válasz
5.1	Rendelkezik-e a vállalat tanúsított ISO 37001 rendszerrel és működteti-e azt?	Nem ▼
5.2	Rendelkezik-e a vállalat magatartási kódexszel, etikai kódexszel vagy más, a korrupció leküzdését célzó dokumentummal?	Nem ▼
5.3	Elfogadott-e a vállalat olyan belső szabályzatot, amely meghatározza, hogy milyen értékű előnyöket és ajándékokat lehet nyújtani a vállalatnál kívüli személyek számára?	Nem ▼
5.4	Nyújt-e képzést a vállalat a munkavállalóinak az etikus üzleti gyakorlatokról (korrupcióellenesség, a versenyjogi szabályok megsértése)?	Nem ▼
5.5	A vállalat, vagy annak bármely anyja-, illetve leányvállalata rendelkezik-e bármilyen eszközzel, érdekeltséggel, illetve végez-e bármilyen műveletet a felsorolt országokban?	
		Nem ▼
		Nem ▼
		Nem ▼
		Nem ▼
		Nem ▼
		Nem ▼
		Nem ▼
5.6	Az elmúlt 5 évben a vállalatot, annak valamely vezetője, részvénytulajdonosa vagy hasznhúzója ellen elmarasztaló döntés született-e	Nem ▼
5.7	versenykorlátozó megállapodás miatt?	Nem ▼
5.8	vesztegetés vagy egyéb bűncselekmény miatt?	Nem ▼
5.9	pénzmosás vagy a terrorizmus finanszírozása miatt?	Nem ▼
5.9	bármely más, az etikus üzleti magatartással ellentétes cselekmény miatt?	Nem ▼

h Jm

6. KÖRNYEZETVÉDELEM

		Válasz
Az elmúlt 5 évben a vállalat csökkentette-e a környezetterhelését a felsorolt elemek valamelyikét tekintve?		
6.1	Vízfelhasználás (vízfogyasztás, víziánnyal küzdő térségek stb.)	Nem ▼
	Nyersanyag-felhasználás/vegyi anyagok felhasználása	Nem ▼
	Energiafogyasztás	Nem ▼
	Üvegházhatású gázok (ÜHG) kibocsátása/klimalábnyom	Nem ▼
	ÜHG-n kívüli gázok kibocsátása a légkörbe (például: nitrogén-oxid, dioxinok stb.)	Nem ▼
	Vízszennyezés/természetes vizekbe kibocsátott szennyezőanyagok	Nem ▼
	Hulladékképződés	Nem ▼
	A természetes környezet szennyezése, az állat- és növényvilágra gyakorolt hatás	Nem ▼
6.2	VÍZ – Amennyiben a vállalat vízfelhasználása jelentős, meghatározta azokat a telephelyeket, amelyek víziánnyal küzdő térségekben találhatóak?	Nem ▼
6.3	VÍZ – Vannak cselekvési tervek/célkitűzések a víziányos térségekben található telephelyekre vonatkozóan?	Nem ▼
6.4	KLÍMA – Kiszámították, hogy mekkora szén-dioxid-kibocsátással járnak az egyes ügyfeleknek értékesített termékek/szolgáltatások?	Nem ▼
6.5	KLÍMA – Vannak folyamatban vagy tervben olyan fejlesztések, amelyek célja az ügyfelek szén-dioxid-kibocsátásának csökkentése?	Nem ▼
6.6	ENERGIA – Rendelkeznek konkrét célkitűzésekkel a megújuló/alternatív energiaforrások arányának növelésére?	Nem ▼

Kérjük, írja le az esetleges megjegyzéseit és az egyéb olyan információkat, amelyeket még szeretne megosztani velünk. Bármilyen, Ön által hasznosnak ítélt dokumentumot is csatolhat.

"Kijelentem és aláírással igazolom, hogy a fenti adatok megfelelnek a valóságnak."

Kitöltés helye:		Kitöltés ideje:	
Cégszerű aláírás:		Név, beosztás:	

A Veolia Magyarország Társaságcsoporth Társaságai kijelentik, hogy az üzleti partner által jelen üzleti partner átvilágítási kérdőív kérdéseire történt nyilatkozaton valótlan információ közlése vagy lényeges információ elhallgatása a versenyztetésből való kizáráshoz, illetve nyertesség esetén, ha a szerződéses kapcsolat során derül ki, akkor pedig a szerződés felbontásához vezethet. Az Üzleti Partner kérdőívvel kapcsolatos adatvédelmi információk az alábbi linken érhetők el: <https://www.szegedivizmu.hu/adatvedelmi-tajekoztatas>

Verzió: 2023.04.05.

